

Drehrahmen für Türen DT3

doppelflügelige Anlage mit Montagerahmen geschlossen, nach außen öffnend

Empfehlung

für doppelflügelige Türen

Variante

DT3/13

Bemerkung:

Bei Ausstattung mit Türschließer auf geänderte Einbaumaße achten (Kapitel Sonderlösungen).

Preisgestaltung

Drehrahmen für Türen 2 x Preisliste 5 von halber Breite

Seite 10

Bestellmaße

Breite = lichte Breite Türblendrahmen + 76 mm

Höhe = lichte Höhe Türblendrahmen + 76 mm

Öffnungsrichtung = links oder rechts

Horizontalschnitt

M 1:4

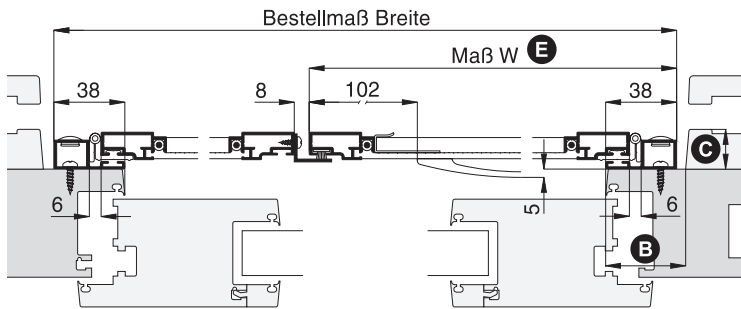

Vertikalschnitt

M 1:3

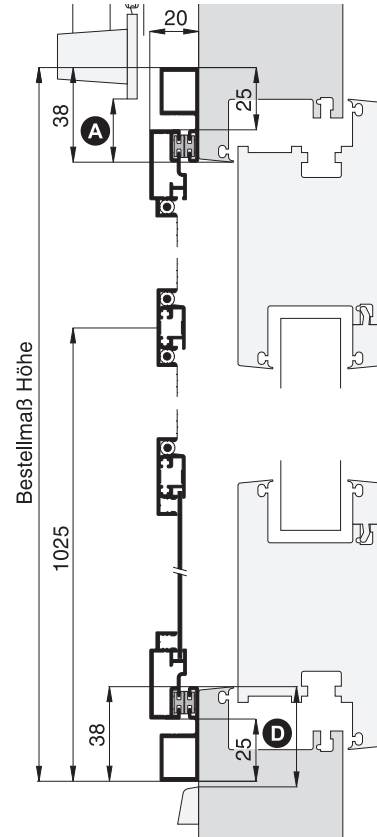

Worauf Sie unbedingt achten sollten

alternativ

- | | |
|--|---|
| A Durchgang bei hochgezogenem Rollladen mind. 15 mm | Bestellmaß Höhe verringern |
| B Montagerahmenaufgelägefläche am seitlichen Blendrahmen mind. 38 mm | Bestellmaß Breite verringern |
| C Abstand der Rolladenführung zum Blendrahmen mind. 21 mm | DT3/16, Seite 17 |
| D Abstand der Wasserabdeckkappe vom Rand des Blendrahmens mind. 38 mm | Bestellmaß Höhe verringern |
| E bei unsymmetrischer Tür „Maß W“ für Gehflügel angeben | Standard: Geh- und Standflügel haben die gleiche Breite |

auf herunterhängenden Rollladenpanzer achten

3-D Ansicht von außen

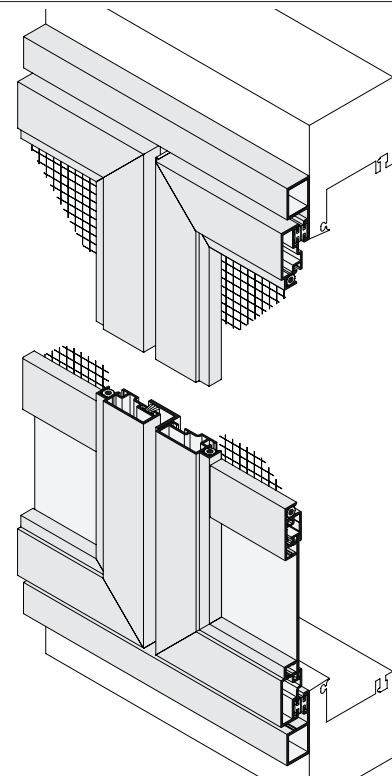

verwendete Profile

M 1:3

